

FICHE TECHNIQUE

CROCHET GOUTTIERE VKK788

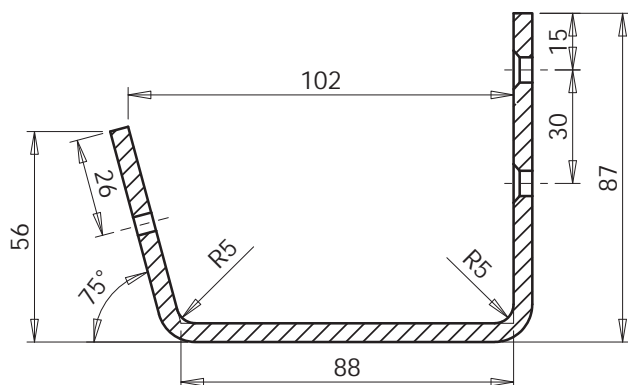

no.Art.	matériel	finition	épaisseur	largeur	poids
VKK788-K	cuivre (NEN-EN1172)		5 mm	30 mm	273 g
VKK788-G	acier (NEN-EN10139)	galvanisé à chaud ($\geq 55 \mu\text{m}$)	5 mm	30 mm	247 g
VKK788-ZW	acier (NEN-EN10139)	galvanisé à chaud ($\geq 55 \mu\text{m}$) + poudrage électrostatique RAL 9035 ($\geq 60 \mu\text{m}$)	5 mm	30 mm	247 g



Synonyme de QUALITÉ et
SERVICE

APOK KAMPENHOUT
siège principal
Oudestraat 11, B-1910 Kampenhout
Tél.: +32 (0)16 61 72 62 - Fax: +32(0)16 61 72 81
Site: www.apok.be - Email: info@apok.be

